

AVOVA Sperling Reha



Návod k použití - AVOVA Sperling Reha

CE

Thomashilfen

The logo for Thomashilfen features a stylized, multi-colored arc (rainbow) above the company name 'Thomashilfen' written in a blue, sans-serif font.

Vážený zákazníku,

Rozhodli jste se pro náš produkt a my bychom vám rádi poděkovali za důvěru, kterou jste nám projevíli. Aby bylo zacházení s vaším novým výrobkem bezpečné, praktické a pohodlné pro vás i uživatele, přečtěte si prosím nejprve tento návod k použití. Pomůže vám to předejít poškození a chybám při obsluze. Zajistěte, aby tento návod k použití zůstal u výrobku a byl k dispozici každému uživateli.

Tato druhá část návodu k použití popisuje technické rehabilitační zařízení, které se může lišit od spotřebitelského výrobku z hlediska manipulace.

V případě dotazů se obraťte na svého specializovaného prodejce nebo přímo na nás.



Thomas Hilfen für Körperbehinderte GmbH & Co. Medico KG

Walkmühlenstraße 1
27432 Bremervörde / Německo
Telefon: +49 (0) 4761 8860
www.thomashilfen.de

Vyhrazujeme si právo na technické změny. To může vést k odchylkám mezi vaším produktem a prezentací v médiích.

Obsah

1. Předmluva / Výrobce	2
2. Návod k obsluze Spotřebitelská autosedačka	3
3. Ilustrace rehabilitačních autosedaček	23
4. Označení / identifikace modelu	30
5. Obecné informace	31
5.1 Bezpečnostní pokyny	31
6. Určené použití.	33
6.1 Určené použití / oblasti použití	33
6.2 Indikace / cílová skupina pacientů, určení uživatelé	33
6.3 Rizika a kontraindikace aplikace	33
7. Popis produktu	34
7.1 Rozsah dodávky	34
7.2 Základní vybavení	34
7.3 Uvedení do provozu.	34
7.4 Školení uživatelů	34

8. Možnosti nastavení / výkonnostní funkce	35
9. Příslušenství.	36
10. Technické údaje	39
11. Specifikace materiálu	39
12. Čištění, údržba a opravy	40
12.1 Čištění, pokyny pro péči a dezinfekci v každodenním životě.	40
12.2 Údržba a kontrola u specializovaných prodejců	41
12.3 Plán údržby	41
12.4 Náhradní díly	42
12.5 Skladování	42
12.6 Likvidace	42
13. EU prohlášení o shodě	42
14. Záruka	42
15. Životnost	43
16. Životnost	43
17. Opětovné použití	43
18. Prodejce	43

1 PŘEHLED PRODUKTU

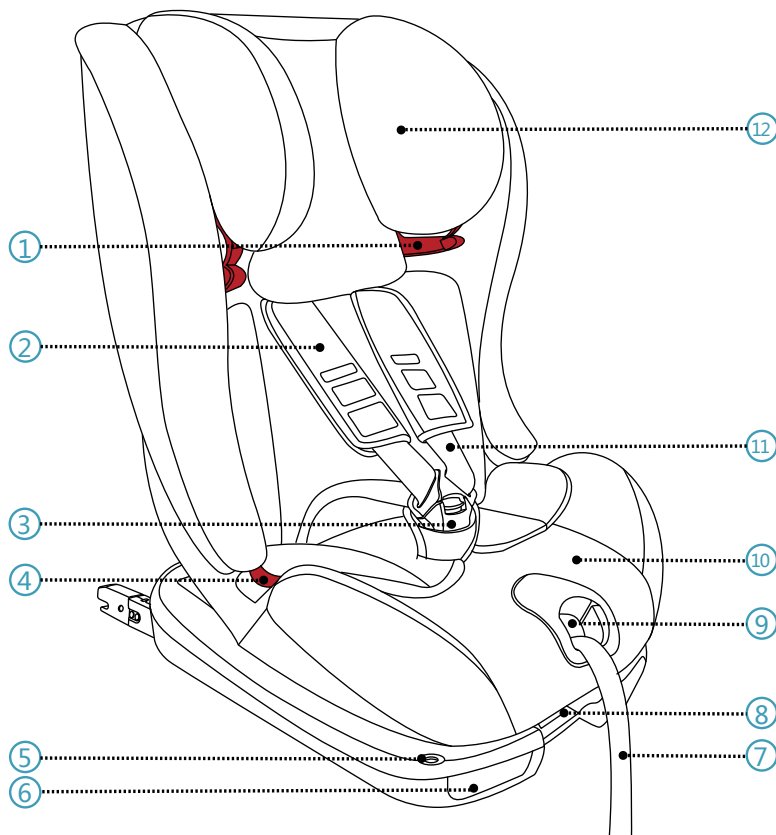

1. Vodítko ramenního řemene	7. 5-bodový nastavovač postroje
2. Hrudník.	8. Nakloňte nastavovací úchyt
3. 5-bodová spona popruhu	9. Tlačítko pro nastavení postroje
4. Vodítko pásu mezi nohama	10. Sedák sedadla
5. Indikátor ISOFIX	11. 5bodový postroj
6. Uvolňovací páčka ISOFIX	12. Dětská vložka

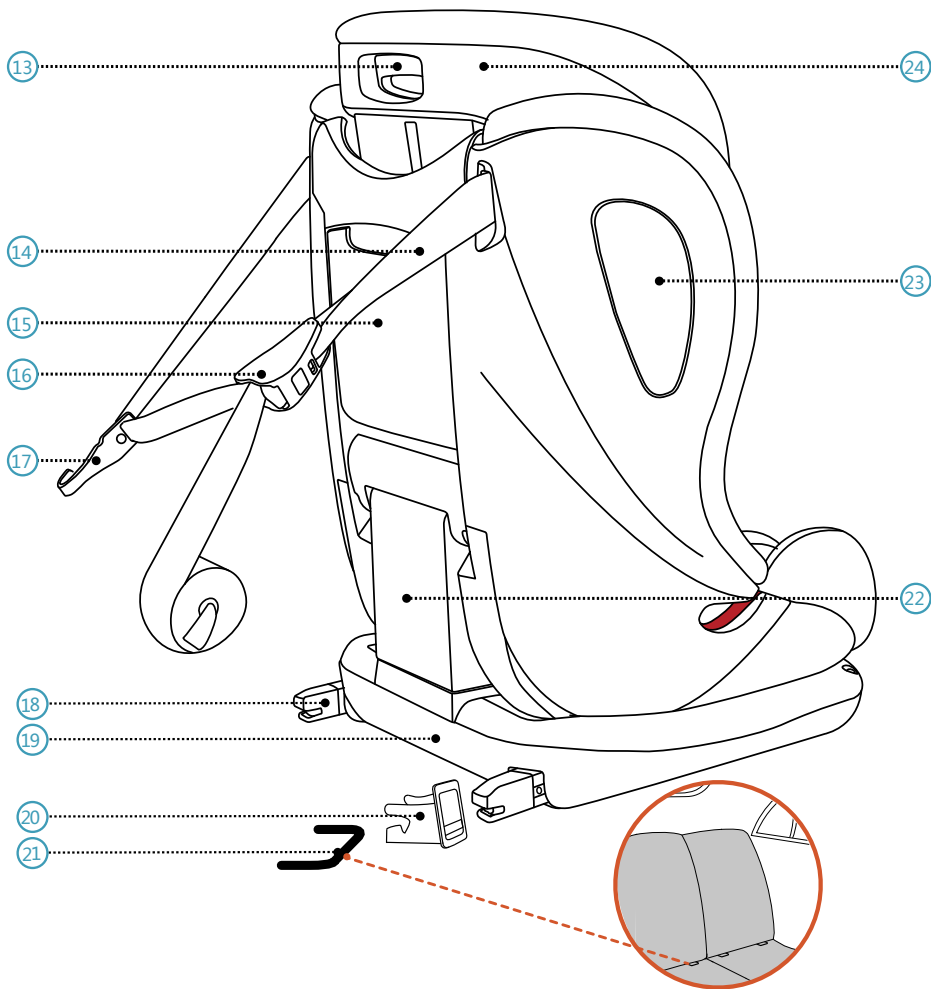

13. Úprava nastavení opěrky hlavy

19. Základna sedadla

14. Horní popruh

20. Instalační příručka ISOFIX

15. Uživatelská příručka

21. ISOFix kotevní body (automobil)

16. Nastavovač horního popruhu

22. Opěradlo

17. Horní hák horního popruhu

23. Integrovaná ochrana proti bočnímu nárazu

18. Konektor ISOFIX

24. Opěrka hlavy

2 ÚVOD

Děkujeme, že jste si vybrali AVOVA Sperling-Fix i-Size, abyste zajistili bezpečnou cestu vašeho dítěte. Sedadlo bylo navrženo, testováno a certifikováno podle požadavků Rozšířených dětských zádržných systémů (UNECE R129). Těsnění schválení typu **E** (v kruhu) a schvalovací číslo jsou umístěny na oranžovém schvalovacím štítku (nálepka na dětské sedačce). Dětská sedačka je určena pro dítě s výškou 76-150* cm ve věku od 15 měsíců - 12 let. Při použití pro výšku rozměru mezi 135 cm a 150 cm nemusí Sperling-Fix i-Size ve všech vozidlech odpovídat vzhledem k nízké poloze střechy vozidla na straně zvolené montážní polohy. Je důležité, abyste si přečetli tento návod k obsluze před instalací svého sedadla. Nesprávná instalace a/nebo nesprávné použití sedadla mohou ohrozit vaše dítě. Tento návod k obsluze by měl být vždy uchován v dětské sedačce Uživatelská příručka **15**.

V následujícím manuálu jsou použity následující symboly:

**NEBEZPEČÍ**

NEBEZPEČÍ znamená nebezpečnou situaci, která – pokud jí nebude zabráněno – bude mít za následek vážné zranění nebo úmrtí.

**VAROVÁNÍ**

VAROVÁNÍ znamená nebezpečnou situaci, která – pokud jí nebude zabráněno – bude mít za následek vážné zranění nebo úmrtí.

**UPOZORNĚNÍ**

UPOZORNĚNÍ znamená nebezpečnou situaci, která – pokud jí nebude zabráněno – bude mít za následek lehké nebo středně těžké zranění

OBECNÉ BEZPEČNOSTNÍ INFORMACE

**NEBEZPEČÍ**

AVOVA Sperling-Fix i-Size je schválen pro výšku 76 cm - 150 cm* ve směru dopředu.

**NEBEZPEČÍ**

AVOVA Sperling-Fix i-Size lze používat pouze u vozidel s kotevním bodem ISOFIX **21** a kotevním bodem horního popruhu pro děti od 76 cm do 100 cm.

**NEBEZPEČÍ**

Používejte pouze 5 bodový postroj **11** pro zajištění vašeho dítěte, pokud měří méně než 100 cm. Jakmile vaše dítě dosáhne výšky 100 cm a více, musíte použít 3-bodový pás vozidla.

**NEBEZPEČÍ**

Pokud je dítě vyšší než 150 cm* nebo pokud ramena dítěte překračují nejvyšší polohu ramenního řemene **1**, musí se dítě změnit na sedadlo, které je vhodné pro vyšší děti, což může být sedadlo vozidla.

*Upozorňujeme, že velikost uživatele se v rehabilitační verzi liší (viz oddíl 21).

⚠ NEBEZPEČÍ

Dětská vložka ⑫ obsahuje pěnu pohlcující otřesy a musí být používána do 2 let věku dítěte. Od 24 měsíců věku je možné vyjmout malou dětskou vložku. Kryt opěrky hlavy obsahuje na obou stranách další pěnu pohlcující otřesy. Tato pěna musí být používána do 4 let věku dítěte. Od věku 48 měsíců může být tato pěna odstraněna z krytu opěrky hlavy.

⚠ NEBEZPEČÍ

Sperling-Fix i-Size byla schválena pro výku dítěte 100 až 150cm* bez použití konektoru ISOFIX ⑮ a horního popruhu ⑭ ve vozidlech. AVOVA důrazně doporučuje použití ISOFIX a horního popruhu, kdykoli je to možné, a to pro maximální bezpečnost.

⚠ NEBEZPEČÍ

Je kompatibilní s univerzálními sedadly ve vozidlech. Pro vhodné pozice ve vozidle si prosím přečtěte příručku vozidla.

⚠ NEBEZPEČÍ

Nikdy nenechávejte dítě bez dozoru na dětské sedačce.

⚠ NEBEZPEČÍ

Nikdy nezajistěte dítě nebo dětskou sedačku pomocí dvoubodového řemene, protože by mohlo dojít k vážnému zranění nebo smrti v případě nehody.

⚠ VAROVÁNÍ

Dětská sedačka musí být ve vozidle vždy zajištěna, a to iv případě, že nedochází k přepravě dítěte, pomocí kotevních bodů ISOFIX ⑰ a kotevního bodu horního popruhu nebo 3 bodového pásu vozidla.

⚠ VAROVÁNÍ

Dětská sedačka musí být pravidelně kontrolována, aby bylo zajištěno, že všechny díly jsou funkční a bez poškození.

⚠ NEBEZPEČÍ

V případě jakéhokoli vozidla a/nebo násilného nárazu zlikvidujte své sedadlo, protože může být poškozena dětská sedačka, ale poškození nemusí být okamžitě viditelné.

⚠ NEBEZPEČÍ

Nepoužívejte lubrikanty a neupravujte si jakkoli Sperling-Fix i-Size, protože by to mohlo vážně ovlivnit jeho schopnost chránit vaše dítě.

⚠ VAROVÁNÍ

Nevystavujte dětskou sedačku intenzivnímu přímému slunečnímu světlu. Při intenzivním přímém slunečním světle může být dětská sedačka nebo některé části dětské sedačky velmi horké, což může způsobit poškození dítěte.

*Upozorňujeme, že velikost uživatele se v rehabilitační verzi liší (viz oddíl 21).

⚠ NEBEZPEČÍ

Použití na zadním sedadle: Posuňte přední sedadlo dopředu tak, aby se nohy dítěte nedotýkaly opěradla přední sedačky, je to tak bezpečnější.

⚠ VAROVÁNÍ

Pevné předměty a plastové části Sperling-Fix i-Size musí být umístěny a instalovány tak, aby nemohly být při každodenním používání vozidla zachyceny pohyblivým sedadlem nebo ve dveřích vozidla.

⚠ UPOZORNĚNÍ

Sedadla vozidla mohou při používání dětské sedačky vykazovat známky opotřebení. Abyste tomu zabránili, můžete použít chrániče sedadel.

⚠ NEBEZPEČÍ

Ujistěte se, že všichni cestující jsou informováni o tom, jak uvolnit vaše dítě v případě nouze.

⚠ VAROVÁNÍ

Ujistěte se, že jsou zavazadla nebo jiné předměty řádně zajištěny. Nezajištěná zavazadla mohou v případě nehody způsobit vážná zranění dětem i dospělým.

⚠ UPOZORNĚNÍ

Nepoužívejte žádné agresivní čisticí prostředky, které by mohly poškodit konstrukční materiál dětské sedačky.

⚠ NEBEZPEČÍ

AVOVA doporučuje, aby dětská sedačka nebyla kupována nebo prodávána z druhé ruky.

⚠ NEBEZPEČÍ

Nepoužívejte dětskou sedačku déle než 12 let. V důsledku stárnutí se může kvalita materiálu změnit.

⚠ VAROVÁNÍ

Nepoužívejte doma. Není určen pro domácí použití a může být použit pouze ve vozidle.

⚠ NEBEZPEČÍ

V případě pochybností se poraďte s výrobcem autosedačky nebo s prodejcem.

3 INSTALACE PŘÍPRAVA PŘIPRAVOVAT SE

Sejměte opěrku hlavy nebo ji posuňte do nejvyšší polohy, aby nedošlo k rušení opěrky hlavy  v nejvyšší poloze.

⚠ NEBEZPEČÍ

Ujistěte se prosím, že sedadlo vozidla, které je vybaveno dětskou sedačkou, je v pravé poloze, pokud je sedadlo vozu nastavitelné.

Přístroj AVOVA Sperling-Fix i-Size lze namontovat směrem dopředu zasunutím konektorů ISOFIX (18) do kotevnic bodů ISOFIX (21) a připevněním horního popruhu (14) k bodu ukotvení. Je kompatibilní s univerzálními sedadly ve vozidlech. Přečtěte si prosím svou příručku.

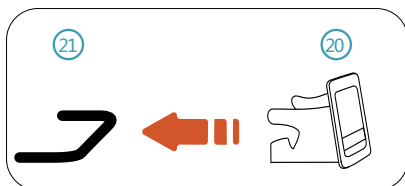

1. Namontujte vodící lišty ISOFIX (20) ke kotevním bodům ISOFIX vozidla (21).

UPOZORNĚNÍ

Doporučuje se použít instalační vodítka ISOFIX, které vám pomohou při instalaci. Pomáhají předcházet poškození sedadla vozidla. Pokud lze sedadlo vozidla sklopit, vyjměte před vložením vodítka ISOFIX.

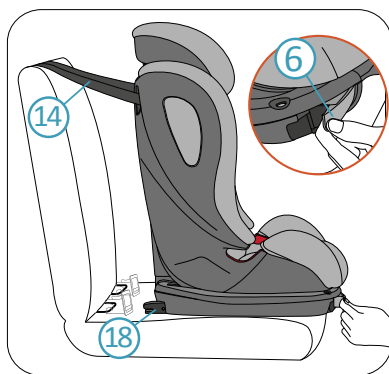

2. Umístěte Sperling-Fix i-Size na vhodné sedadlo vozidla a ponechte dostatečný prostor mezi dětskou sedačkou a opěradlem. Umístěte horní popruh (14) na zadní stranu sedadla vozidla. Vytahujte jednu uvolňovací páčku ISOFIX (6), dokud se neozve jasné "cvaknutí". Potom vraťte páku zpět do původní polohy a znovu zatáhněte páčkou, až se konektor ISOFIX (18) úplně natáhne. Opakujte akci na druhé uvolňovací páčce ISOFIX, abyste úplně natáhli druhý konektor ISOFIX.

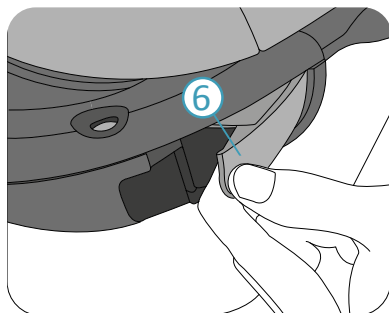

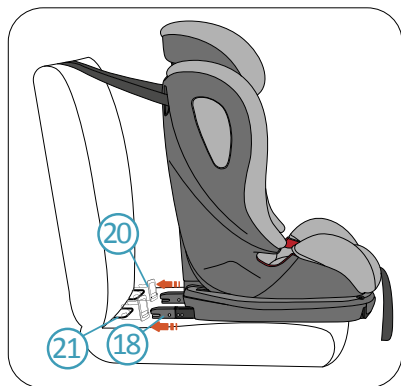

3. Nastavte polohu dětské sedačky a zapojte oba konektory ISOFIX (18) do kotevnic bodů ISOFIX vozidla (21) pomocí vodicích lišt ISOFIX (20).

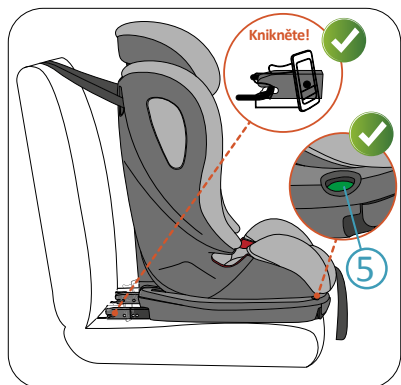

⚠ NEBEZPEČÍ Uslyšíte "kliknutí", když se konektory ISOFIX úspěšně spojí s ukotvením ISOFIX vozidla. Zkontrolujte a ujistěte se, že na obou indikátorech ISOFIX (5) jsou viditelné zelené značky.

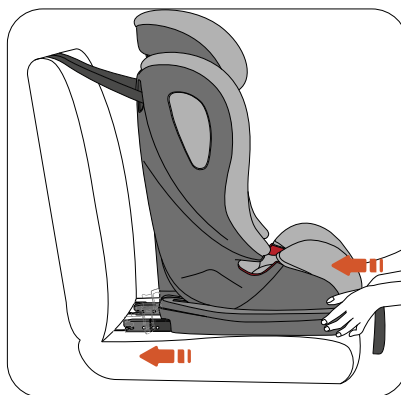

4. Dětskou sedačku pevně přitlačte směrem k opěradlu sedadla vozidla tak daleko, jak je to možné, až se opře o opěradlo sedadla vozidla.

⚠ NEBEZPEČÍ Zkontrolujte, zda je dětská sedačka bezpečně připojena tím, že se ji snažíte vytáhnout z obou stran.

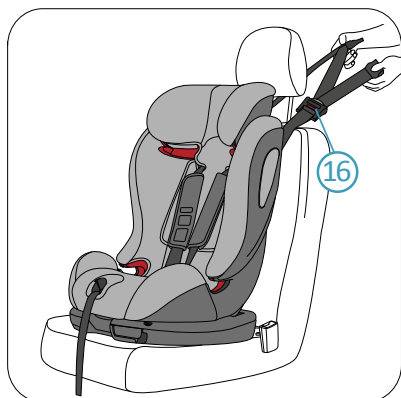

5. Podržte stisknuté tlačítko na přepínači horního popruhu ①⑥. Vytáhněte upínací páčku na konci háku, abyste získali požadovanou délku Horní popruh.

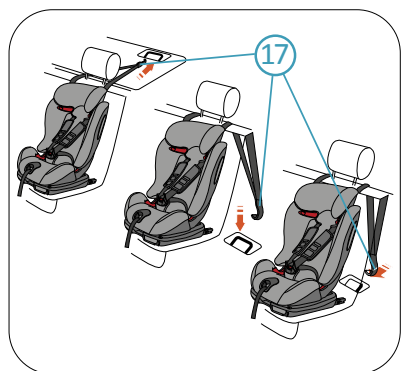

6. Připojte háček Horní popruh ①⑦ na kotevní bod horního popruhu vozidla. Kotevní bod Horní popruh vašeho vozu je umístěn na jedné z pozic na obrázku vlevo. Pokud máte pochybnosti, přečtěte si prosím příručku k vozidlu.

⚠ NEBEZPEČÍ Horní popruh bod má vždy níže uvedené označení:

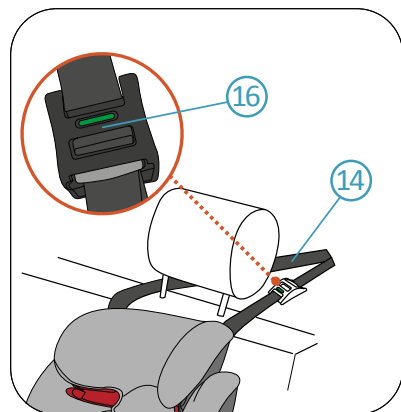

7. Vytáhněte volný konec horního popruhu ①④ a napněte ho.

⚠ NEBEZPEČÍ Zelený indikátor by měl být viditelný v nastavovacím zařízení Horní popruh ①⑥, když je Horní popruh správně napnutý.

⚠ NEBEZPEČÍ Ujistěte se, že opěradla dětské sedačky (22) se dotýká opěradla sedadla vozidla a že opěrka hlavy sedadla vozidla nepohne dětskou sedačku od opěradla sedadla vozidla. V případě potřeby můžete nastavit nebo dokonce odstranit opěrku hlavy.

⚠ NEBEZPEČÍ Ujistěte se, že po instalaci mají indikátory ISOFIX (5) a nastavení Horní popruh (16) zelené značky.

4 NASTAVENÍ OPĚRKY

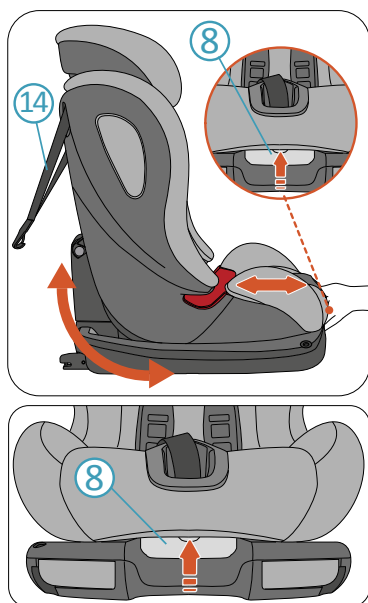

AV-Sperling-Fix i-Size má 3 nastavitelné polohy. U některých vozidel může být potřeba uvolnit horní popruh (14) před nastavením náklonu a nezapomeňte znovu nastavit horní popruh po nastavení náklonu. Chcete-li nastavit náklon, podržte uchopovací úchytku (8) nahoře a posuňte sedák tak, že jej zatlačíte a vytahujete směrem dopředu a dozadu k základně sedadla, abyste dosáhli požadovaného náklonu. Potom uvolněte páku nastavení, abyste zajistili pozitivní polohu náklonu.

⚠ NEBEZPEČÍ Vždy uvolněte horní popruh (14) stisknutím a přidržením tlačítka nastavení horního popruhu (16) a vytažením horního popruhu z konce háku. Po náklonu do požadované polohy utáhněte horní popruh tak, že ho vytáhnete z volného konce.

5 UMÍSTĚNÍ DÍTĚTE PŘED ZAJIŠTĚNÍM VAŠEHO DĚTÍ NASTAVTE OPĚRKU HLAVY.

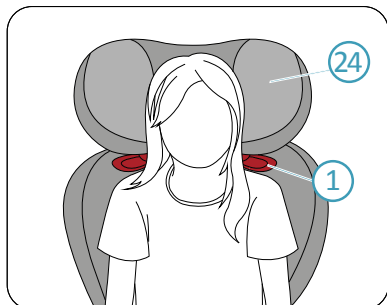

1. Sedte dítě na dětské sedačce.
2. Opěrka hlavy 24 musí být nastavena tak, aby vodítko řemenu 1 bylo těsně nad ramenem dítěte.

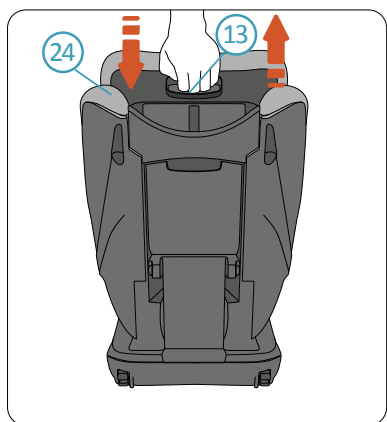

3. Ovládejte a držte rukojeť pro nastavení opěrky hlavy 13 na zadní straně opěrky hlavy, která odemkne opěrku hlavy.
4. Během držení rukojeti pro nastavení opěrky hlavy 13 přemístěte odjištěnou opěrku hlavy 24 do požadované výšky. Uvolněte rukojeť a zajistěte opěrku hlavy.

NEBEZPEČÍ Opěrka hlavy dětské sedačky bude muset být čas od času nastavována, jak dítě roste. Dětská ramena by měla být těsně pod vodítkem ramenního pásu 1.

NEBEZPEČÍ Celkově je k dispozici celkem 9 poloh opěrky hlavy 24. Můžete použít 4 nejnižší polohy v režimu 5 bodového postroje 11. Pokud je opěrka hlavy ve své nejvyšší poloze s pětibodovým postrojem a už nemůžete pojmout ramena vašeho dítěte, znamená to, že místo toho použijete 3bodový pás vašeho vozidla. Odstraňte 5 bodový postroj podle pokynů v kapitole 7. Potom lze opěrku hlavy přesunout do dalších 5 pozic.

A. ZABEZPEČENÍ VAŠEHO DÍTĚTE POMOCÍ 5 BODOVÉHO POSTROJE.

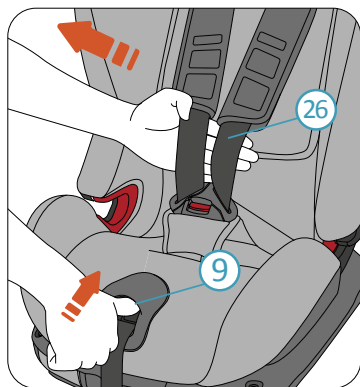

1. Podržte tlačítko pro nastavení postroje (9) a co nejvíce zatáhněte za ramenní popruhy (26) směrem k sobě. Ujistěte se, že vytahujete ramenní popruhy zpod hrudní podložky, jak je znázorněno zde.

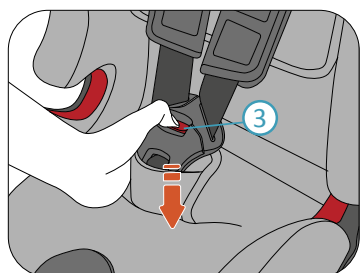

2. Stiskněte červené tlačítko na sponě 5bodového postroje (3) pro odepnutí.

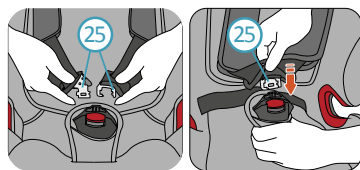

3. Umístěte své dítě do Sperling-Fix i-Size. Pohybuje ramenním postrojem (26) přes ramena dítěte a spojte zapínání spony (25) dohromady. Zacvakněte zapínání spony do těla spony.

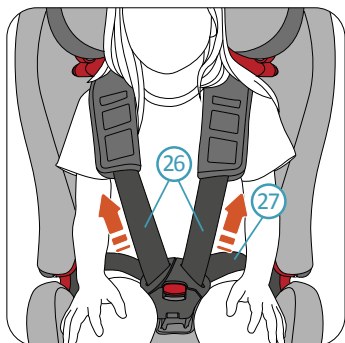

4. Pro utažení postroje v rozkroku (26) vytáhněte oba ramenní pásy (27).

⚠ NEBEZPEČÍ Zkontrolujte, zda je pás v klíně dole tak, aby pánev dítěte byla pevně upevněná.

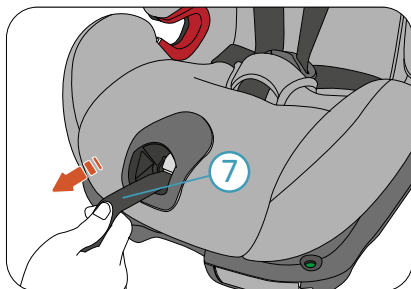

5. Utahujte 5bodový popruh (7), dokud postroj pevně nezajistí vaše dítě.



NEBEZPEČÍ

Po utahení zkontrolujte, zda žádný z popruhů postroje nebyl zkroucený.

6. Nakonec zatáhněte obě hrudní podložky úplně.

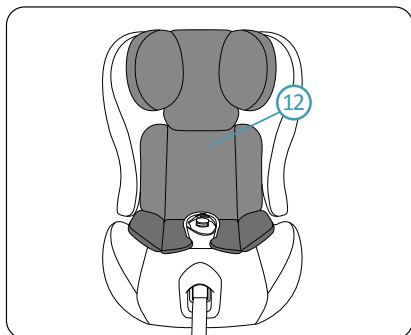

Pro optimální ochranu vašeho dítěte byla Sperling-Fix i-Size vyvinutá s jedinečnou dětskou vložkou (12), která obsahuje jednu vrstvu vysoce výkonné pěny v oblasti hlavy na levé i pravé straně.

Pro dítě mladší dvou let používající Sperling-Fix i-Size se musí používat vložku pro menší děti. Vložka je předem

namontována na dětskou sedačku a je k dispozici také jako náhradní díl od prodejců AVOVA.

Od 24 měsíců věku je možné vyjmout malou dětskou vložku. Kryt opěrky hlavy obsahuje na obou stranách další pěnu pohlcující otřesy. Tato pěna musí být používána do 4 let věku dítěte. Od věku 48 měsíců může být tato pěna odstraněna z krytu opěrky hlavy.

B. ZAJIŠTĚNÍ VAŠEHO DÍTĚTE POMOCÍ TŘÍBODOVÉHO PÁSU VOZIDLA.



UPOZORNĚNÍ

Ujistěte se, že ramenní pásy postroje jsou odstraněny a ostatní části postroje jsou řádně uloženy podle pokynů v části 7.

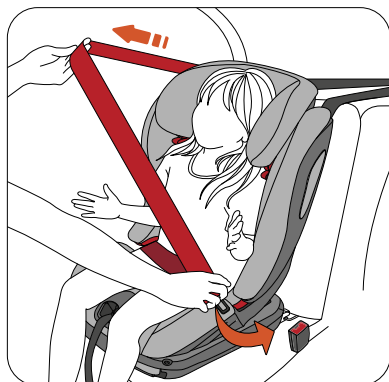

1. Umístěte 3-bodový pás vozidla před dítě a zajistěte páskou do zámku vozidla kliknutím. Ujistěte se, že 3-bodový pás není zkroucený.

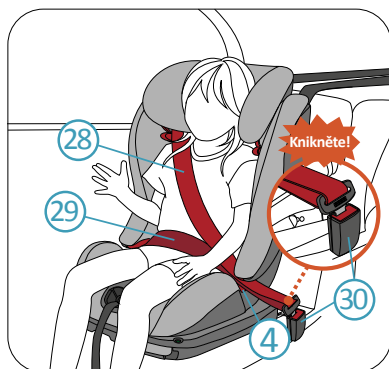

2. Umístěte ramenní pás (28) a část břišního pásu (29) na boku spony bezpečnostního pásu vozidla (30) do vodítka červeného barevného pásu (4) sedadla.

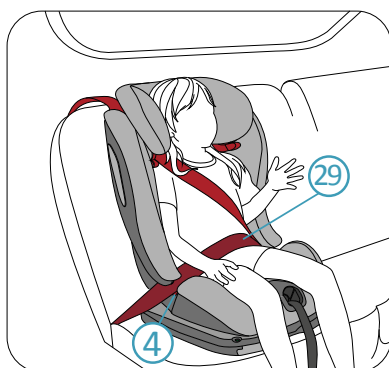

3. Umístěte část břišního pásu (29) na druhou stranu polštáře sedadla do červeného vodítka (4).

⚠ NEBEZPEČÍ Část pásového pásu (29) musí ležet co možná nejméně nad boky dítěte na obou stranách, aby byla zajištěna nejlepší ochrana.

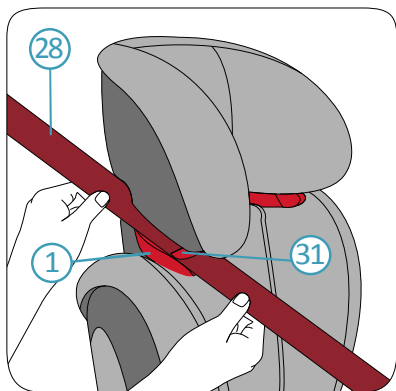

4. Pásový pás (28) přemístěte do červeného vodítka řemenového řemene opěrky hlavy, dokud se úplně nenachází ve vodítku ramenního pásu a klíč zámku (31) se zavře a ramenní řemen není zkroucený.

VAROVÁNÍ

Pokud je vodítko ramenního pásu (1) zakryto opěradlem (22), nastavte opěrku hlavy (24) nahoru, abyste umožnili, aby se opěrná část (28) mohla snadno vložit do vodítka řemenu a poté opěrku hlavy nastavit zpět do správné výšky.

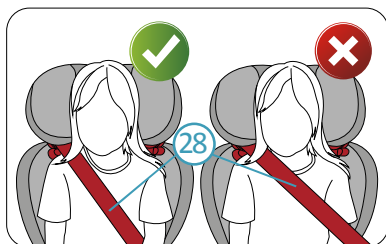

NEBEZPEČÍ

Zkontrolujte, zda ramenní pás (28) běží přes límeček kosti vašeho dítěte, ne přes krk.



5. Nejprve vytáhněte část ramenního pásu přes tělo dítěte, abyste odstranili volný úsek z břišní části. Poté vytáhněte část řemenu (28) nad dětskou sedačku, abyste odstranili zbývající uvolnění.

**NEBEZPEČÍ**

Po zajištění dítěte prosím zkontrolujte před cestou:

1. The child seat is correctly secured. The lap belt (29) runs in the lap belt guide (4) on both sides of the seat cushion (10).
2. Ramenní pás (28) běží ve vodítku břišního pásu (4) na boku tříbodové spony řidiče (30) a vodítka řemene řemene (1) na druhé straně opěrky hlavy (24).
3. 3-bodový pás vozidla je těsný a nekroutil. 3-bodová spona pásu (30) nesmí být umístěna ve vodítku (4).

6 ODSTRANĚNÍ

1. Odpojte Horní popruh od vašeho vozidla.
2. Vyšroubujte uvolňovací páčky ISOFIX na obou stranách pro uvolnění konektorů ISOFIX. Dětskou sedačku nyní můžete vyjmout.

7 DEMONTÁŽ A ZPĚTNÉ NASTAVENÍ 5 BODOVÉHO POSTROJE

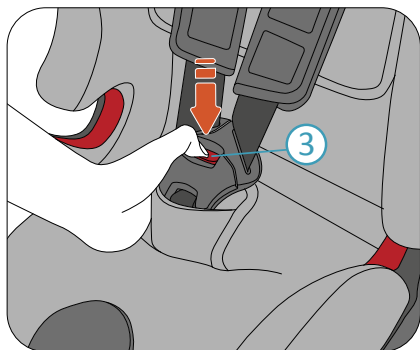

1. Demontujte dětskou sedačku z vašeho vozidla. Viz pokyny v části 6.
2. Stiskněte červené tlačítko na sponě postroje (3) a rozepněte postroj.
3. Nastavte opěrku hlavy do nejvyšší pozice, v níž opěrka na hrudníku zastaví opěrku hlavy před podunem nahoru.

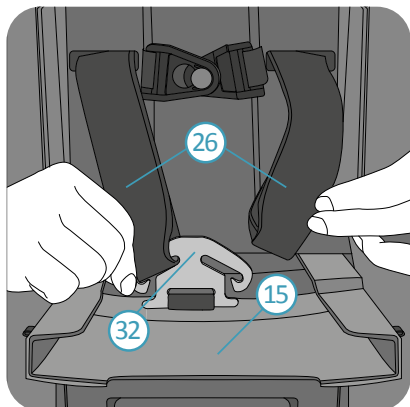

4. Otevřete uživatelský oddíl (15) na zadní straně dětské sedačky. Držte spojovací díl (32) a opatrně od něj odšroubujte ramenní popruh (26). Může být pohodlnější, pokud trochu uvolníte nastavovač 5 bodového postroje. Neodstraňujte spojku a umístěte ji do předem přiděleného prostoru a poté utáhněte 5bodový postroj.

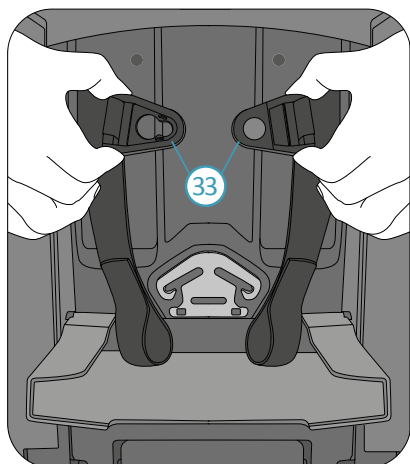

5. Odemkněte a oddělte sponu na hrudníku (33).

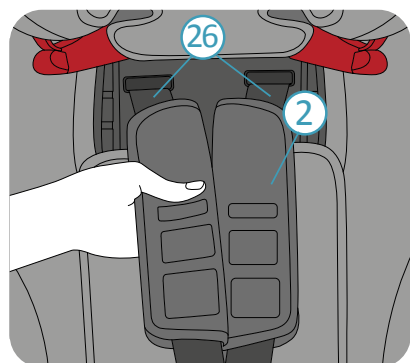

6. Z přední strany sedadla vytáhněte ramenní popruhy (26) a hrudní podložku (2) spojenou dohromady z opěradel dětské sedačky.

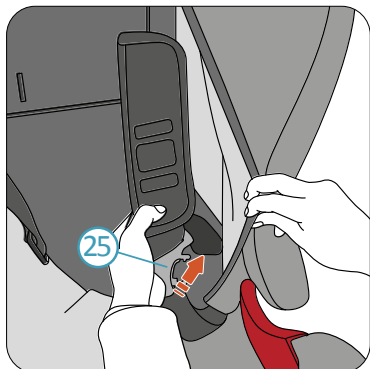

7. Vložte jazýček (25) do drážky za víkem a skryjte ramenní popruh a ramenní podložku za víko.

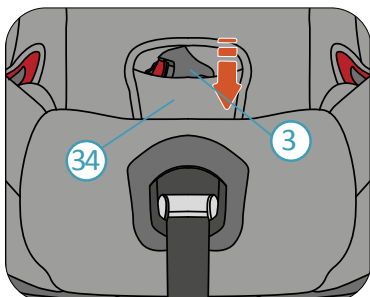

8. Vyjměte tělo spony 5 bodového postroje (3) z rámu v klíně (34).

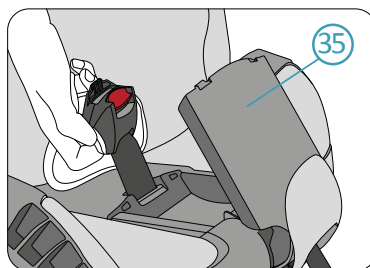

9. Otevřete a podržte kryt ukládání spony (35) pod krytem sedadla. Zatlačte přezku skrz štěrbinu v krytu a vložte ji do uchycení spony. Potom zavřete kryt úložného prostoru.

10. Položte rozkrokovou podložku pod kryt sedadla. Nyní je postroj odstraněn. Kryt sedadla můžete obnovit.

NASAZENÍ 5BODOVÉHO POSTROJE.

Nasadte postroj v opačném pořadí. Pokud máte jakékoliv dotazy, kontaktujte prosím AVOVA o pomoc.

8 PÉČE A ÚDRŽBA

PÉČE A ÚDRŽBA

Je-li potřeba občas vyndat a omýt. V jemném programu pračky prosím učiňte jemný saponát (30 °C). Prohlédněte si štítek na mycím krytu. Plastové části mohou být čištěny jemným mýdlem a vodou.



NEBEZPEČÍ

Dětská sedačka nesmí být používána bez krytu sedáku AVOVA nebo bez dětské vložky, pokud je to potřeba pro dítě mladší dvou let. Kryt je bezpečnostním prvkem a může být nahrazen pouze originálním krytem AVOVA.

DEMONTÁŽ A ZPĚTNÉ NASAZENÍ KRYTU

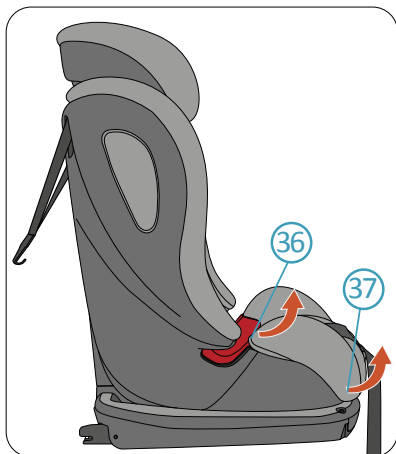

1. Posuňte opěrku hlavy do nejvyšší polohy. Uvolněte krycí háky (36) na břišním pásu a pružných páscích (37) na přední straně sedadla na obou stranách. Pak odstraňte kryt sedadla.

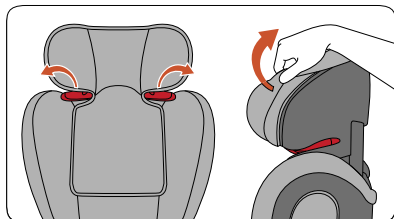

2. Vytáhněte obložení opěrky hlavy z plastové části. Potom uvolněte smyčky za krytem opěrky hlavy.

Nasaďte kryt zpět v opačném pořadí.

9 ZÁRUKA

1. Záruka pro AVOVA Sperling-Fix i-Size trvá 2 roky po zakoupení. Použití výrobku by mělo být v souladu s tímto návodem k použití. Jakékoliv poškození způsobené operacemi v souladu s pokyny uvedenými v této uživatelské příručce způsobí neplatnost záruky.
2. U záručních reklamací řádně uchovávejte důkaz o koupi.
3. Nikdy nepoužívejte třetí strany k údržbě, opravě nebo úpravám, jinak ztratíte záruku. Vždy se obraťte na prodejce AVOVA o radu.

Máte-li další dotazy ohledně používání dětské sedačky, neváhejte nás kontaktovat:

AVOVA GmbH
Blaubeurer Straße 71
89077 Ulm
Germany

T:+49 731 379941-0
info@avova-childcare.com
www.avova-childcare.com

10 LIKVIDACE

Pokud potřebujete likvidovat dětskou sedačku, postupujte prosím podle místních předpisů pro likvidaci odpadu. Máte-li další dotazy, obraťte se prosím na komunální nakládání s odpady nebo správu města.





1



2



3



4



5



6



7



8



9





10

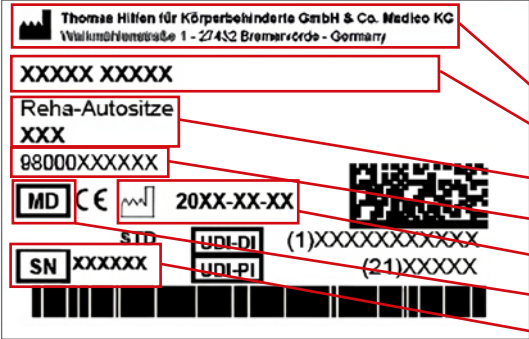

11

4. Označování / Identifikace modelu

Nálepka	Význam
	<p>Štítek s čárovým kódem Umístění na výrobku (ilu. 1)</p> <ul style="list-style-type: none"> - Výrobce - Název produktu - Skupina výrobků - Číslo položky - Datum výroby - MD = zdravotnický prostředek - Sériové číslo
	<p>Typová deska Umístění na výrobku (ilu. 2)</p> <ul style="list-style-type: none"> - Výrobce - Název produktu - maximální hmotnost uživatele - Označení CE - Postupujte podle návodu k použití
	<p>Štítek crash testu Umístění na výrobku (ilu. 2)</p> <p>Informace: Výrobek má certifikát pevnosti podle ECE R 44/04.</p>

5. Poznámky

Obecné informace

- Před prvním použitím přístroje si pozorně přečtěte návod k použití nebo si jej nechte přečíst, pokud máte potíže se čtením. Pokud návod k použití chybí, můžete si jej stáhnout z webových stránek www.thomashilfen.de. Obsah digitálního návodu k použití lze zvětšit. Obsah digitálního návodu k použití lze zvětšit.
- Zkontrolujte, zda není obal při přepravě poškozen a zda je výrobek v bezvadném stavu.
- Úpravy výrobku jsou povoleny pouze v rámci zamýšlených možností úprav.
- Úklid a každodenní péči mohou provádět příbuzní a pečovatelé. Údržbu a kontrolu provádějí specializovaní prodejci.
- V některých zemích je nutné mít u sebe lékařské potvrzení.
- Rehabilitační autosedačku lze použít na jednom ze zadních sedadel a na sedadle spolujezdce. Vybraná autosedačka MUSÍ být orientována proti směru jízdy.
- Veškeré označení musí zůstat na výrobku a nesmí se s ním manipulovat.

Bezpečnostní pokyny

- Nejméně jednou za 3 měsíce zkontrolujte, zda nastavení výrobku stále odpovídá aktuálním tělesným rozměrům uživatele. V případě potřeby nechte nastavení upravit odborným prodejcem/ortopedickým technikem.
- Pravidelně (každý týden) kontrolujte funkčnost možností nastavení výrobku.
- Výrobek nepřetěžujte a dodržujte maximální hmotnost uživatele nebo maximální velikost uživatele (viz technické údaje).
- Nikdy nenechávejte uživatele s výrobkem bez dozoru.
- Výrobek může používat vždy pouze jeden uživatel. Ve výrobku ani na něm nesmí být umístěny žádné další osoby.
- Všichni uživatelé musí být seznámeni s funkcemi výrobku. V případě nouzové situace může být uživatel rychle z výrobku.
- Při nastupování a vystupování nenechávejte uživatele bez dozoru. Pokud je na opěrku nohou položena příliš velká váha, hrozí nebezpečí sklouznutí nebo převrácení.

- Uživatel by měl být vždy umístěn pomocí pětibodového polohovacího pásu (základní výbava). Sedačka a uživatel musí být vždy připoutáni 3bodovým bezpečnostním pásem vozidla.
- Silné sluneční záření a teplo mohou vést k vysokým povrchovým teplotám výrobku. Pak hrozí nebezpečí poranění při kontaktu. Výrobek používejte znovu až po jeho dostatečném ochlazení. Obecně výrobek chraňte před přímým slunečním zářením.
- Pro zajištění bezpečnosti uživatele dodržujte bezpečnostní normy platné pro vaše vozidlo uvedené v návodu k obsluze vozidla.
- Návod k použití musí zůstat na výrobku.
- Pokud by v rozporu s očekáváním došlo u výrobku k závažnému incidentu, neprodleně to nahlase naší společnosti a příslušnému úřadu.
- Funkci otáčení mohou používat pouze uživatelé vyšší než 1 metr.
- V případě potřeby použijte vhodnou pomůcku na ochranu sedadel vozidla před poškozením. Společnost Thomas Hilfen nenesе žádnou odpovědnost za poškození na sedadlech vozidla.

6. Zamýšlené použití

6.1 Zamýšlené použití / Oblasti použití

Autosedačka Avova Sperling Reha je zdravotnický prostředek třídy 1.

Je určena pro přepravu dětí se zdravotním postižením a pro udržení bezpečné polohy sezení v motorových vozidlech. Sedačka se upevňuje pomocí Topteheru a Isofixu pro uživatele ve výšce < 1 m a pomocí 3bodového bezpečnostního pásu vozidla pro uživatele ve výšce > 1 m. Pětibodové pásy rehabilitační autosedačky slouží k umístění a podepření dítěte ve vzpřímené poloze vsedě.

Rehabilitační autosedačka poskytuje dodatečnou oporu pro bezpečné sezení, stabilizaci ovládnutí hlavy a stabilní sed v oblasti pánve, stejně jako oporu v oblasti nohou. Výrobek nabízí také širokou škálu příslušenství pro přizpůsobení.

Jakékoli jiné použití nebo použití nad tento rámec je považováno za nesprávné použití.

6.2 Indikace / cílová skupina pacientů, zamýšlený Uživatel

Rehabilitační autosedačka se používá pro děti se strukturálním a/nebo funkčním omezením nebo špatným držením těla v oblasti hlavy a trupu. Zajišťuje stabilní a fyziologickou polohu, pokud standardní dětská autosedačka nestačí pro stabilní sezení ve vozidle.

6.3 Rizika aplikace a kontraindikace

Aby bylo možné najít pro uživatele tu správnou rehabilitační autosedačku, je třeba se vždy poradit s ošetřujícím lékařem. Při správném používání lze vyloučit rizika při používání. Kontraindikace nejsou známy.

7. Popis produktu

7.1 Rozsah dodávky

Váš výrobek je dodáván v základní konfiguraci. Veškeré dodané příslušenství je součástí výrobku a musí být namontováno dodatečně. Návod k použití je přiložen k výrobku.

7.2 Základní vybavení

Sedadlo a opěradlo s integrovanou 9polohovou výškově nastavitelnou opěrkou hlavy; včetně integrovaných zajišťovacích ramen pro ukotvení sedadla v montážních bodech Isofix v příslušně vybavených vozidlech; integrované nastavení opěradla; ochrana proti bočnímu nárazu s prvky pohlcujícími energii; odnímatelné polstrování hlavy, hrudníku a boků sedadla; 5bodový bezpečnostní pás; polstrování ramenního pásu; polstrování štítu pásu; odnímatelné vodítko abduktoru; odnímatelné potahy.

7.3 Uvedení do provozu

- Opatrně odstraňte přepravní zámky a obal.
- Dbejte na to, aby se obalový materiál a malé části nedostaly do rukou dětí. dětí, aby se zabránilo spolknutí nebo riziku udušení.

7.4 Školení uživatelů

Uživatel je poučen o používání této pomůcky autorizovaným odborným personálem s odkazem na tento návod k použití.

Odborný poradce by měl sedačku nainstalovat do vozidla společně s uživatelem a upravit ji podle rozměrů aktuálního uživatele.

Je třeba zajistit, aby byl uživatel poučen o všech funkcích výrobku a o tom, jak jej instalovat a demontovat z vozidla

8. Možnosti nastavení / Funkce Performance

8.15bodové bezpečnostní pásy

Upozornění:

Pětibodový pás se používá k zajištění uživatelů vysokých < 1 m a musí být použit. U uživatelů vysokých >1m slouží k umístění dítěte v autosedačce a nechrání je v případě nehody. V takovém případě se musí vždy použít 3bodový bezpečnostní pás v autě, který dítě v autosedačce zajistí.

8.2 Změna délky pásu:

Pásy uvolněte stisknutím předního centrálního nastavovacího prvku. Chcete-li pásy dále nastavit, zatáhněte za ramenní popruhy a zároveň stiskněte centrální nastavovač. Chcete-li pásy utáhnout, uvolněte centrální seřizovač a zatáhněte za přední konec napínacího pásu pod centrálním seřizovačem. Ramenní popruhy se utáhnou. Dbejte na to, aby popruhy nebyly příliš utaženy a nezranily uživatele.

Obr. X

8.3 Upevnění pásu:

Stisknutím červeného důlku na uzávěru jej otevřete. Poté oddělte oba horní držáky pásu.

Chcete-li pás uzavřít, spojte oba horní držáky pásu a zasuňte je do horní části pásu. závěrku a stiskněte ji k sobě, dokud se se slyšitelným "cvaknutím" nezapne.

Obr. X: Otevření přezky ("cvaknutí")

8.4 Kryt hlavy

Kryt hlavy je z vnitřní strany podšitý měkkou velurovou tkaninou na suchý zip. To umožňuje v případě potřeby připojit další polstrování. Kromě toho má potah 2 všité kapsy, které lze v případě potřeby vyplnit vatou nebo jiným výplňovým materiálem. NEPOUŽÍVEJTE k tomu žádné tvrdé, ostré a/nebo špičaté předměty

8.5 Hrudní pelotové polštářky (ilu. 1)

Podložky hrudní peloty lze připevnit vlevo a vpravo v boční části v různých výškách pomocí pásek na suchý zip bez podpěr.

8.6 Vodítka nohou (ilu. 2)

Vodítka nohou lze připevnit k velurovému potahu na levé a pravé straně pomocí pásků na suchý zip v požadované poloze.

8.7 Pokyny k únosům (ilu. 9)

Abdukční vodítko je vedeno pásem skrz potah sedadla a klapku pod ním. Poté je veden dopředu nad středový seřizovač a znovu připevněn k vodítku abdukce pomocí přítlačného čepu. Pružný pás se upevní kolem plastového krytu.

9. Příslušenství

Poznámka: Informace o instalaci naleznete v příslušném návodu k použití, který je přiložen přímo k příslušenství. Pokud návod k použití chybí, můžete si jej stáhnout z webových stránek www.thomashilfen.de. Příslušenství se montuje / demontuje pomocí standardního nářadí.

9.1 Adaptérová deska (ilu. 4)

Adaptérová deska je podmínkou pro použití dalšího příslušenství. Ta se přišroubuje pod rehabilitační autosedačku pomocí 4 šroubů.

9.2 Funkce otáčení (ilu. 5)

Díky funkci otáčení lze rehabilitační autosedačku otočit směrem ke dveřím vozidla. Za tímto účelem stiskněte červenou uvolňovací páčku a otočte sedačku směrem ke dveřím. To pečovateli usnadňuje přenášení uživatele a přístup k pětibodovým bezpečnostním pásům sedačky. Uživatel může snáze samostatně nastupovat a vystupovat ze sedačky.

Připevněte otočnou funkci pod adaptérovou desku rehabilitačního sedadla.

9.3 Funkce naklápění (ilu. 6)

Funkce náklonu usnadňuje optimální polohování uživatele v případě, že je omezeno ovládání horní části těla nebo hlavy. Funkce naklápění umožňuje naklápění zařízení "Sperling Reha" dozadu v krocích po 2,5°.

Chcete-li nastavit požadovaný sklon, povolte dva šrouby s vroubkováním na boku. Změňte sklon a znovu zajistěte desku s náklonem pomocí šroubů s vroubkou. (Obr. X) Funkci náklonu lze nastavit v rozsahu 0° až 10°.

Rozsah nastavení funkce náklonu lze pomocí rozšiřující sady nastavit v rozmezí 10° až 12,5° - 20°. Tuto prodlužovací sadu lze snadno dodatečně namontovat.

9.4 Funkce otáčení a naklápění (ilu. 7)

Funkce otáčení a naklápění kombinuje obě funkce v jednom příslušenství. (Funkce otáčení a funkce náklonu o 10°)

9.5 Adaptér na opěrku nohou (ilu. 8)

Adaptér opěrky nohou slouží k připojení opěrky nohou nebo opěrné nohy, pokud se nepoužívá funkce otáčení, naklápění nebo otáčení a naklápění.

9.6 Stabilizační držák (ilu. 9)

Pokud vaše vozidlo není vybaveno přípojkou ISOFIX, lze jako alternativu použít stabilizační tyč. Stabilizační tyč se vkládá zezadu do autosedačky.

Zasuňte stabilizační držák do držáku pod deskou sedadla. Volně zašroubujte přiložené šrouby do držáku tak, aby bylo možné stabilizačním držákem stále pohybovat.

Určete požadovanou polohu stabilizační tyče: Za tímto účelem umístíte sedadlo do vozidla a vedte stabilizační tyč mezi povrch sedadla a opěradlo sedadla vozidla. Opěradlo sedadla pro rehabilitaci se musí co nejvíce dotýkat opěradla vozidla. Označte požadovanou polohu na přechodu mezi stabilizační tyčí a držákem pod deskou sedadla. Vyjměte rehabilitační sedadlo z vozidla a upevněte stabilizační tyč v označené poloze. Stabilizační tyč lze v závislosti na středu vozidla použít i obráceně. Za tímto účelem upevněte držák ohybem směrem nahoru nebo dolů.

9.7 Opěrka nohou (ilu. 10)

Opěrka nohou poskytuje uživateli oporu pro nohy. Opěrka nohou se sklápí, aby bylo možné do vozíku nastupovat a vystupovat z něj. V této poloze je opěrka nohou zajištěna magnetem. Opěrka nohou se zasouvá do držáku zepředu. Hloubku opěrky nohou přizpůsobte sedadlu ve vozidle. Přišroubujte

Pripevněte opěrku nohou k bokům nosiče pomocí přiložených šroubů. Požadovaný úhel lze nastavit pomocí červených excentrických páček na obou stranách. Ujistěte se, že excentrické páčky po nastavení směřují dolů.

Výšku nohou opěrky nohou zvolte tak, aby bezpečně podpíraly sedadlo pro rehabilitaci v prostoru pro nohy ve vozidle. Výšku lze nastavit pomocí bočních šroubů. Ujistěte se, že jsou na opěrce nohou přítomny imbusové šrouby. Pokud opěrka nohou není ve správné výšce pro uživatele, povolte šrouby.

opěrky nohou na obou stranách. Nastavte vhodnou výšku pro uživatele a utáhněte šrouby.

9.8 Podpěrná noha

Opěrná noha poskytuje oporu rehabilitačnímu sedadlu v prostoru pro nohy vozidla. Opěrná noha se zasouvá do držáku zepředu. Hloubku opěrné nohy přizpůsobte sedadlu ve vozidle. Pomocí přiložených šroubů přišroubujte opěrnou nohu na místo.

Požadovaný úhel lze nastavit pomocí červených excentrických páček na obou stranách. Po nastavení se ujistěte, že excentrické páčky směřují dolů.

Výšku podpěrných nohou zvolte tak, aby bezpečně podpíraly rehabilitační sedadlo v prostoru pro nohy vozidla. Výšku lze nastavit pomocí závitových tyčí. Po nastavení výšky je nutné závitovou tyč zajistit plastovým seřizovačem.

9.9 Podpora podpaží

Spodní opěrka ramen je umístěna na bočních výškách rehabilitačního sedadla. Krátké popruhy na bocích stolu se vedou dozadu a přišroubují se do odkrytých dutinových kotev na zadní straně sedadla jedním šroubem na každé straně. Poté nastavte délku pásu tak, aby dítě mohlo dobře využívat podpažní opěrku a aby ho netlačila.

9.10 Konektor pásu

Umístěte ramenní popruhy tak daleko, jak to jen jde, otevřete klapku na zadní straně a vyjměte ramenní popruhy z kovové svorky. Vytáhněte ramenní popruhy dopředu ze zad a také z polštářků ramenních popruhů. Nyní připevněte konektor popruhů k ramenním popruhům a znovu nasadte popruhy včetně polštářků popruhů. Konektor pásů nesmí být příliš blízko krku uživatele, jinak by v případě nehody mohl vést k dalším zraněním.

9.11 Chráníč autosedačky se zády

Chráníč autosedačky s opěradlem chrání autosedačku před poškozením nebo odřením barvy od rehabilitační sedačky, ke kterému může dojít při používání funkce otáčení nebo při jízdě. Před instalací rehabilitační sedačky do vozidla nejprve nasadte chráníč na sedadlo vozidla.

9.12 NapUp

Pokud uživatel vyžaduje systém fixace hlavy, můžete NapUp připevnit uvnitř opěrky hlavy pomocí montážního návodu NapUp.

10. Technické údaje

AVOVA Sperling Reha

Hloubka sedadla (po rozkrokový pásek)	16 (21cm)
Hloubka sedadla (přední okraj)	35 cm
Šířka sedadla	26 - 37 cm
Výška opěradla (sedák uvnitř)	76 cm
Výška ramene (vedení pásu)	30 - 51 cm
Šířka ramene (základní model)	34 cm
Sklon sedadla (základní model)	10°
Sklon sedadla (s naklápěcí deskou)	2,5° / 5° / 7,5° / 10°
Sklon sedadla (s prodlužovací sadou)	12,5° / 15° / 17,5° / 20°
Celkové rozměry (š x v x h)	43 x 69 x 47 cm
Hmotnost sedadla	13 kg
Výška uživatele	76 - 135 cm
maximální hmotnost uživatele	36 kg

11. Specifikace materiálu

Použitý materiál čalounění je "nehořlavý", testovaný podle norem DIN EN 1021-1 a DIN EN 1021-2. Stupeň odolnosti proti vznícení materiálů a sestav byl testován v souladu s normami a vyhodnocen jako neškodný. Tkanina ze 100% polyesteru je vysoce kvalitní, prodyšná tkanina a byla pozitivně testována na biokompatibilitu. (DIN EN ISO 10993-5 a 10993-10)

12. Čištění, údržba a opravy

12.1 Čištění, pokyny pro péči a dezinfekci v každodenním životě

12.1.1 Čalounění

Čalounění lze snadno odstranit v několika jednoduchých krocích a lze jej prát samostatně. Skládají se z látkového potahu a v případě potřeby z pěnových vložek. Zkontrolujte, zda je čalounění opatřeno zipem nebo suchým zipem. Pokud ano, čalounění před praním otevřete a pěnovou vložku vyjměte. Vezměte prosím na vědomí také následující pokyny k údržbě.



Rádi bychom upozornili, že i vysoce kvalitní tkaniny mohou vyblednout v důsledku dlouhodobého a intenzivního vystavení slunečnímu záření nebo častého praní.

Při změně uživatele nabízí výrobce "sadu polštářů pro opakované použití".

12.1.2 Suché zipy

Chcete-li zachovat funkčnost suchých zipů, občas je kartáčkem očistěte. Při praní suché zipy vždy uzavřete nebo zakryjte.

12.1.3 Plastové díly

Plastové části výrobku lze čistit a dezinfikovat běžně dostupnými mýdly (neutrální mýdlo).

12.1.4 Kovové díly

Metallteile am Produkt können mit handelsüblichen Seifen (Neutralseife) gereinigt und desinfiziert werden.

12.1.5 Dezinfekce

Před dezinfekcí očistěte čalounění, plastové a kovové části.

Otřete všechny plastové a kovové části výrobku vlhkým dezinfekčním prostředkem. Používejte pouze dezinfekční prostředky na bázi vody. Při dezinfekci se řiďte pokyny výrobce k použití.

Polštáře a potahy je třeba před každým dalším použitím vydezinfikovat. Použijte vhodný čisticí prostředek podle pokynů VAH (Verbund für Angewandte Hygiene e.V.) nebo použijte "sadu čalounění pro opakované použití", kterou nabízí výrobce.

12.2 Údržba a kontrola prováděná specializovaným oddělením

12.2.1 Příprava

K výrobku musí být přiložen návod k použití. Pokud nejsou k dispozici, vyžádejte si je od výrobce. Seznamte se s funkcemi výrobku. Pokud nejste s výrobkem obeznámeni, přečtěte si před testováním návod k použití. Před zahájením testu výrobek očistěte. Dodržujte pokyny pro ošetřování a pokyny pro testování specifické pro výrobek obsažené v návodu k použití. V případě dalších dotazů se obraťte na vyškoleného odborného poradce nebo přímo na společnost Thomashilfen.

Servis a opravy výrobku smí provádět pouze specializovaný personál. Uživatel tohoto výrobku musí zajistit pravidelné a včasné provádění předepsaných kontrol/údržby. V případě rozpoznatelného poškození nás musí uživatel aktivně informovat a neprodleně nechat poškození opravit kvalifikovaným personálem.

12.3 Plán údržby - roční kontrola

	Rozsah	Funkce	Poškození	Vyměňte
1	Sedadlová jednotka	👁	👁	
2	Nastavení úhlu	👁	👁	
3	Čalounění		👁	
4	Pásy	👁	👁	
5	Plastové díly	👁	👁	
6	Šrouby a matice	👁	👁	
7	Označování		👁	
Příslušenství				
8	Čalounění		👁	
9	Možnosti nastavení	👁	👁	
10	Plastové díly	👁	👁	
11	Kovové díly	👁	👁	
12	Šrouby a matice	👁	👁	
provádí:			na:	
👁 = Inspekce 🔄 = Opětné použití ✓ = Kontrola dokončena.				

12.4 Náhradní díly

K opravám lze použít pouze originální náhradní díly. Seznam náhradních dílů naleznete na internetové adrese www.thomashilfen.de. Pro získání správných náhradních dílů nebo pro případné technické odvolávky vždy požadujeme sériové číslo / UDI-PI a přesné UDI-DI.

Demontáž / montáž náhradních dílů smí provádět pouze odborný personál! Pokud je nutné výrobek vrátit, zajistěte, aby byl bezpečně zabalen pro přepravu.

12.5 Úložisko

Pokud výrobek nepoužíváte, uložte jej na bezpečném místě. Během skladování nepokládejte na výrobek žádné těžké předměty. Chraňte výrobek před povětrnostními vlivy, jako je déšť, silné sluneční záření a mráz. Pokud je výrobek mokrý, otřete kovové a plastové části do sucha a čalounění před uložením výrobku vysušte.

12.6 Likvidace odpadu

Pokud je výrobek již nepoužitelný vzhledem ke svému stavu nebo dosáhl konce své životnosti, lze jej recyklovat v místní společnosti pro likvidaci odpadu. Dodržujte místní předpisy o recyklaci a likvidaci.

13. EU Prohlášení o shodě

Tímto prohlašujeme na vlastní odpovědnost, že tento výrobek, jeho případné varianty a příslušenství splňují základní předpisy. Aktuální

Prohlášení o shodě EU si můžete stáhnout ze stránek www.thomashilfen.de nebo si je vyžádat přímo u nás.

14. Záruka

Společnost Thomashilfen vám na tento výrobek poskytuje dvouletou zákonnou záruku. Tato lhůta začíná běžet v okamžiku dodání zboží. Záruka se vztahuje na všechny reklamace, které zhoršují funkci. Nevztahuje se na poškození způsobené nesprávným používáním (např. přetěžováním) nebo přirozeným opotřebením.

15. Životnost

v Životnost výrobku je až 6 let při správné a pravidelné údržbě podle pokynů výrobce. Výrobek lze používat i po uplynutí této doby, pokud je v bezpečném a technicky bezvadném stavu. Doba skladování u specializovaných prodejců se do doby životnosti nezapočítává.

Teoretická životnost není zaručenou životností. Závisí na intenzitě používání a vždy podléhá individuálnímu posouzení odborným prodejcem.

Do životnosti se nezapočítávají opotřebitelné části, jako je čalounění, potahy atd.

16. Životnost

Výrobek má životnost 8 let nebo 2 opakované aplikace (3 aplikace), pokud jsou splněny podmínky stanovené pro životnost. Životnost se skládá ze životnosti a doby skladování mezi opakovanými použitími.

17. Opakované použití

Výrobek není vhodný k opakovanému použití. V případě teoretické změny uživatele nelze s jistotou určit funkční způsobilost dětské autosedačky. Na výrobku může dojít k neviditelnému poškození, které vylučuje jeho další bezpečné používání. Výrobce proto vylučuje prodej a nákup použitých dětských autosedaček.18. Maloobchodní prodejce



REHABIFLEXX

Holly Garden s.r.o.

Nademejnská 600/1

19800 Praha 9

Česká republika

Phone: +420 773 033 595

Internet: www.rehabiflexx.com



Thomas Hilfen für Körperbehinderte GmbH & Co. Medico KG
Walkmühlenstraße 1 · 27432 Bremervörde · Germany
Phone: +49 (0) 4761 8860 · Fax: +49 (0) 4761 886-19
E-Mail: info@thomashilfen.de · www.thomashilfen.de